



HPS.04.684.10000/B
Revision: 02

Hauptständer KTM 990 SM '08 – / 950 SM '06 – '07 / 950 SM-R '07 – '08
Center Stand KTM 990 SM '08 – / 950 SM '06 – '07 / 950 SM-R '07 – '08

Montagehinweise

Alle vom Motorrad gelösten Schrauben sind gemäß Herstellerangaben wieder zu montieren, oder mit von SW-MOTECHE gelieferten Schrauben zu ersetzen. Falls nicht anderweitig definiert, diese Schrauben nach Tabelle anziehen.

M8	23 Nm
M10	46 Nm

Gegebenenfalls Schrauben mit flüssiger Schraubensicherung einkleben.

Prüfen Sie nach 50 km alle Verbindungen auf festen Sitz.

Die Kurvenfreiheit kann durch einen Hauptständer eingeschränkt werden.

SW-MOTECHE GmbH & Co. KG
Ernteweg 8/10
35282 Rauschenberg
Germany

Tel. +49 (0) 64 25/8 16 8-00
Fax +49 (0) 64 25/8 16 8-10

info@sw-motech.com
www.sw-motech.com

Mounting Instruction

Centerstand cornering clearance: SW-MOTECHE centerstands are carefully designed and tested to eliminate reductions in cornering clearance and ground clearance under most driving conditions on an unmodified stock motorcycle, and are certified to be compliant with European ABE safety standards. Use of any centerstand may reduce cornering clearance or ground clearance under extreme driving situations.

SW-MOTECHE products should be installed by a qualified, experienced motorcycle technician. If you are unsure of your ability to properly install a product, please have the product installed by your local motorcycle dealer. SW-MOTECHE takes no responsibility for damages caused by improper installation.

All screws, bolts and nuts, including all replacement hardware provided by SW-MOTECHE, should be tightened to the torque specified in the OEM maintenance manual for your motorcycle. If no torque specifications are provided in the OEM maintenance manual, the following torques may be used:

M8	23 Nm
M10	46 Nm

All screws, bolts and nuts should be checked after driving the first 50 km to ensure that all are tightened to the proper torque.

Medium strength liquid thread-locker (i.e., "Locktite") should be used to secure all screws, bolts and nuts.

**WARNUNG
ATTENTION**

Achtung: Die Boden- und Schräglagenfreiheit kann bei Nutzung dieses Anbauteils eingeschränkt sein.

Attention: Cornering and ground clearance can be reduced by using this accessory.

INFORMATION

Sofern für dieses Produkt eine Allgemeine Betriebserlaubnis (ABE) vorliegt: Die mit dem Produkt ausgelieferte ABE muss immer mitgeführt werden! Diese ABE gilt nur für die gelisteten Modelle und unter Beachtung aller Auflagen! Für eine Verwendung am hier nicht aufgeführten Fahrzeug muss die Eintragung in die Fahrzeugpapiere vorgenommen werden!

Die Fahrzeugzuweisungen im ABE-Dokument werden jährlich erweitert. Dadurch kann die ABE für ein neues Produkt unter Umständen erst einige Monate nach Markteinführung erfolgen. Wird Ihr Modell nicht aufgelistet oder sollte Ihnen das ABE-Dokument nicht mehr vorliegen, besuchen Sie bitte die Download-Sektion unseres Webshops. Dort steht Ihnen das ABE-Dokument in seiner jeweils aktuellen Version zur Verfügung.

Schritt 1
Step 1

Rechte Seite / right side

Fahrtrichtung
Driving direction

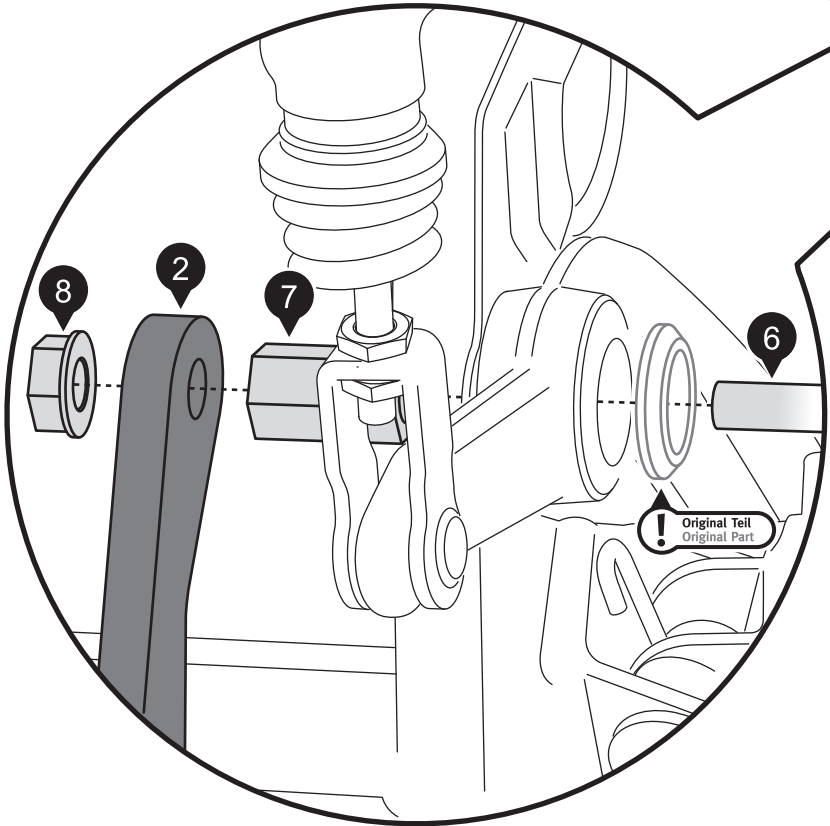
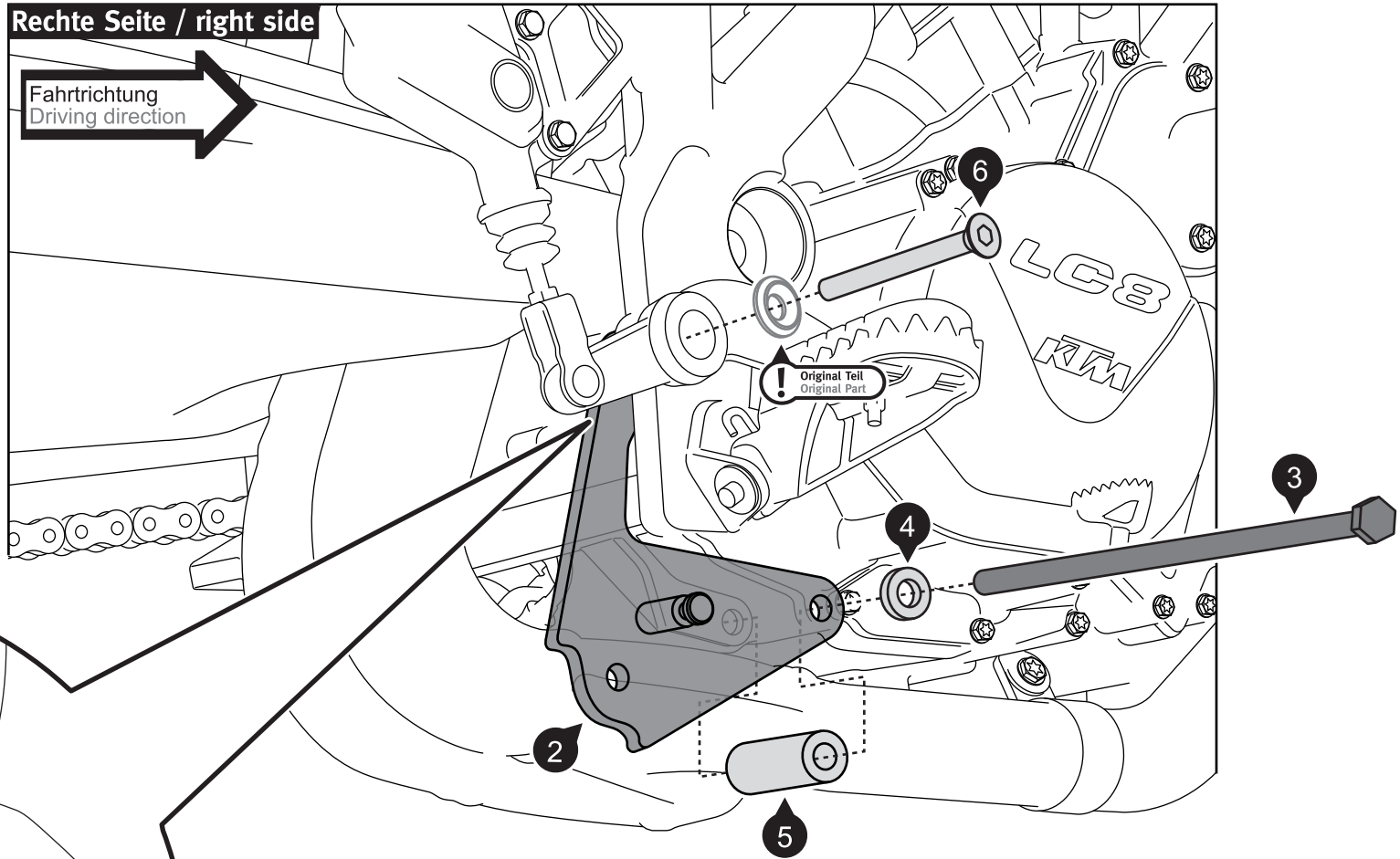

INFORMATION

Montage mit dem SW-MOTECH Motorschutz: Wenn Sie den Hauptständer mit dem SW-MOTECH Motorschutz montieren wollen, entfällt auf der rechten Fahrzeugseite die Distanzbuchse (4). Montieren Sie an deren Stelle das Anbaublech des Motorschutzes. Benutzen Sie die Unterlegscheibe des Motorschutzes wie gezeigt. Die anderen an diesem Anbaupunkt zu verwendenden Teile des Motorschutzes entfallen.

Assembly with SW-MOTECH engine guard: On the right side install the engine guard mounting bracket in place of spacer (4). Use the engine guard washer as shown. The other parts of the engine guard used on this place are not needed.

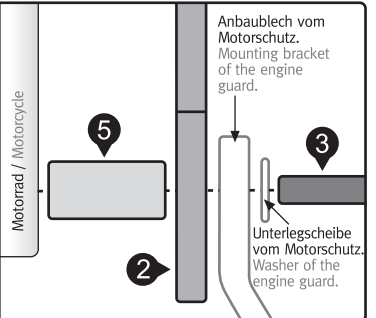

Schritt
Step **2**

* **Achtung:** Verwenden Sie bei Montage des Hauptständers am **990 SM** Modell Distanzbuchse (13) wie gezeigt. Verwenden Sie bei Montage des Hauptständers am **950 SM / 950 SM-R** Modell Distanzbuchse (12) anstelle von Distanzbuchse (13).

* **Attention:** For installing the center stand with the **990 SM**, use spacer (13) as shown. For installing the center stand with the **950 SM / 950 SM-R**, use spacer (12) instead of spacer (13).

Rechte Seite / right side

Fahrtrichtung
Driving direction

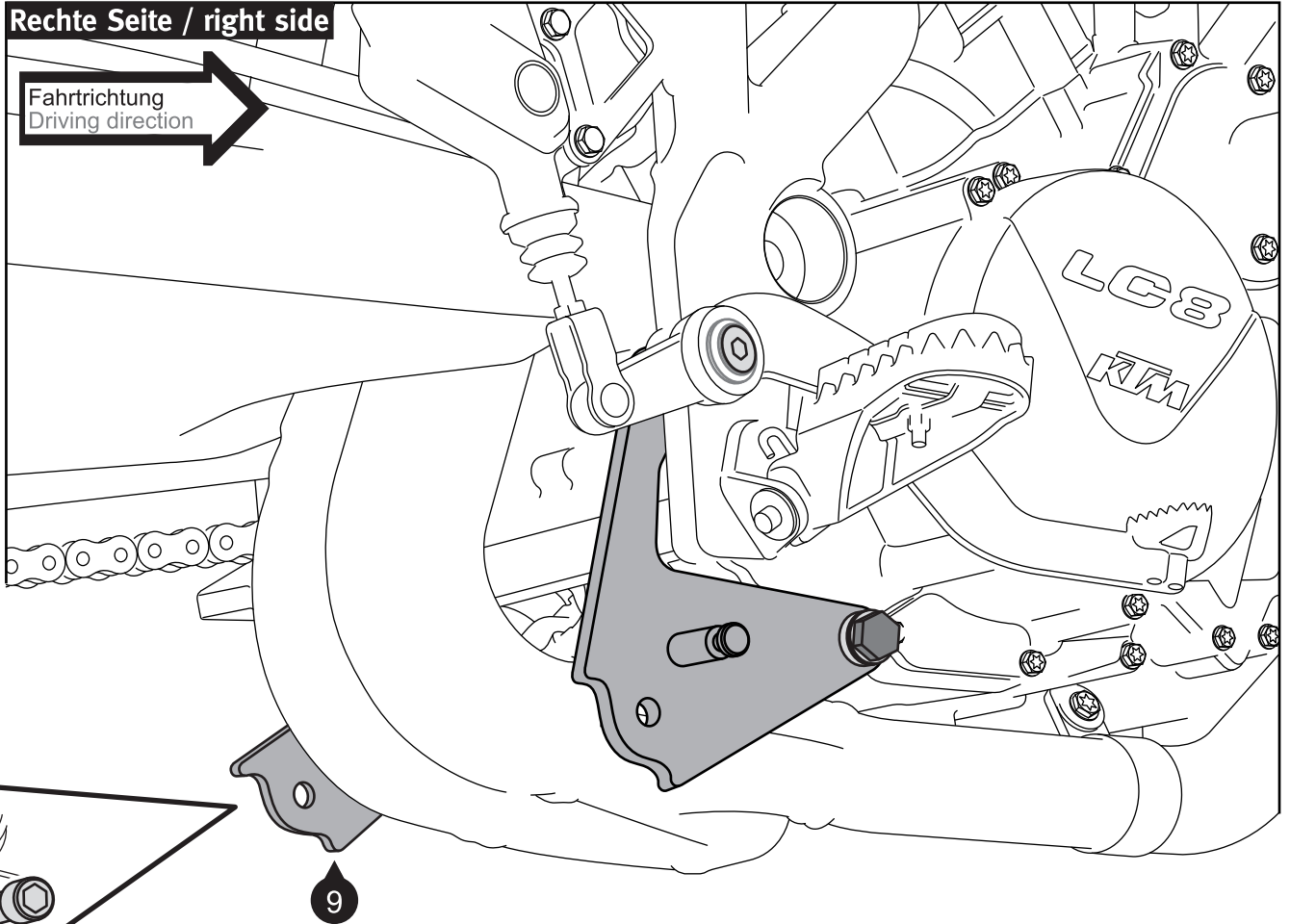

Linke Seite / left side

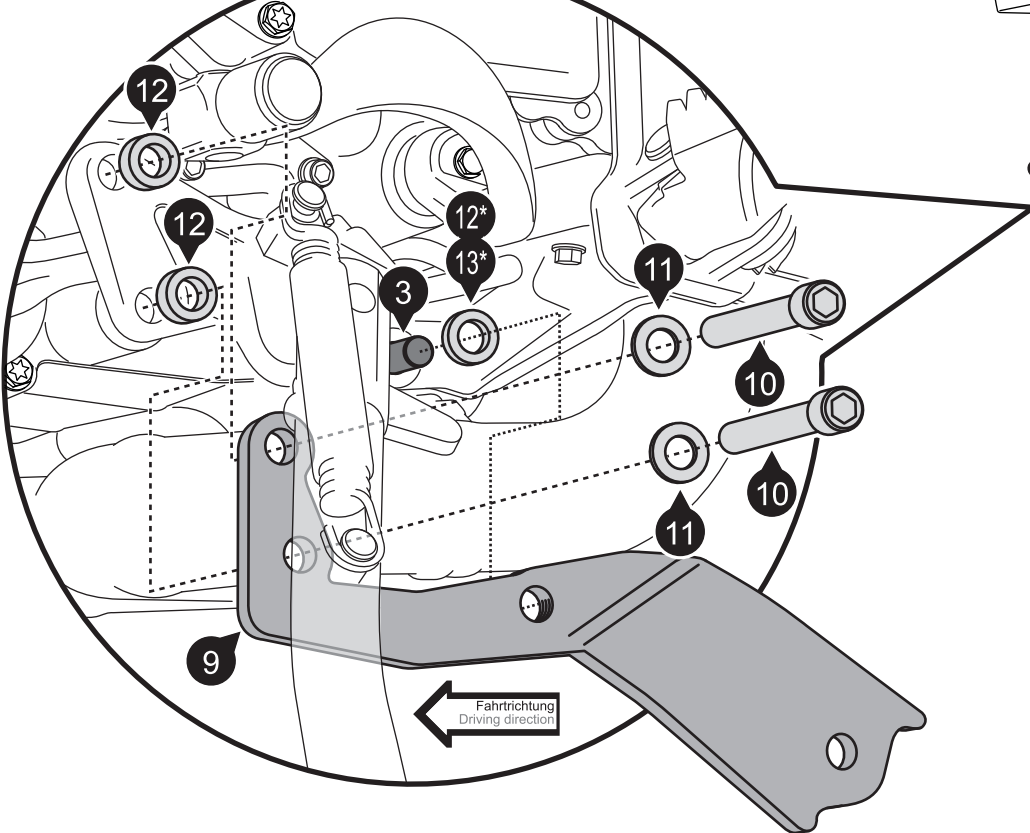

Montage mit dem SW-MOTECH Motorschutz: Wenn Sie den Hauptständer mit dem SW-MOTECH Motorschutz montieren wollen, entfällt auf der linken Fahrzeugseite die Distanzbuchsen (12). Montieren Sie an deren Stelle das Anbaublech des Motorschutzes. Benutzen Sie alle gezeigten Teile des Motorschutzes.

Assembly with SW-MOTECH engine guard: On the left side install engine guard mounting bracket instead of spacers (12). Use all the parts of the engine guard shown in the illustration.

Schraube und Unterlegscheibe vom Motorschutz.
Screw and washer of the engine guard.

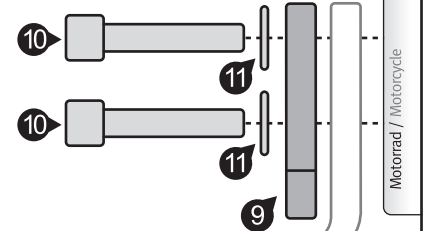

Anbaublech vom Motorschutz.
Mounting bracket of the engine guard.

Schritt 3

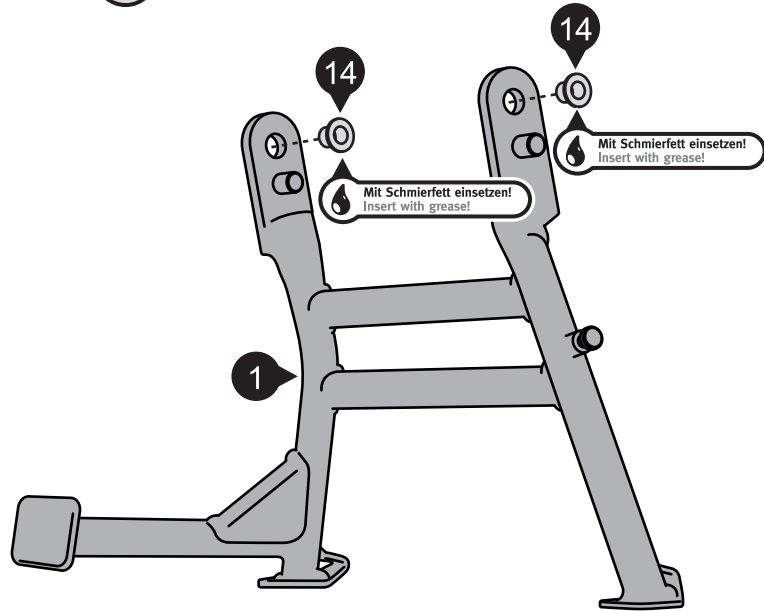

Schritt 4

Rechte Seite / right side

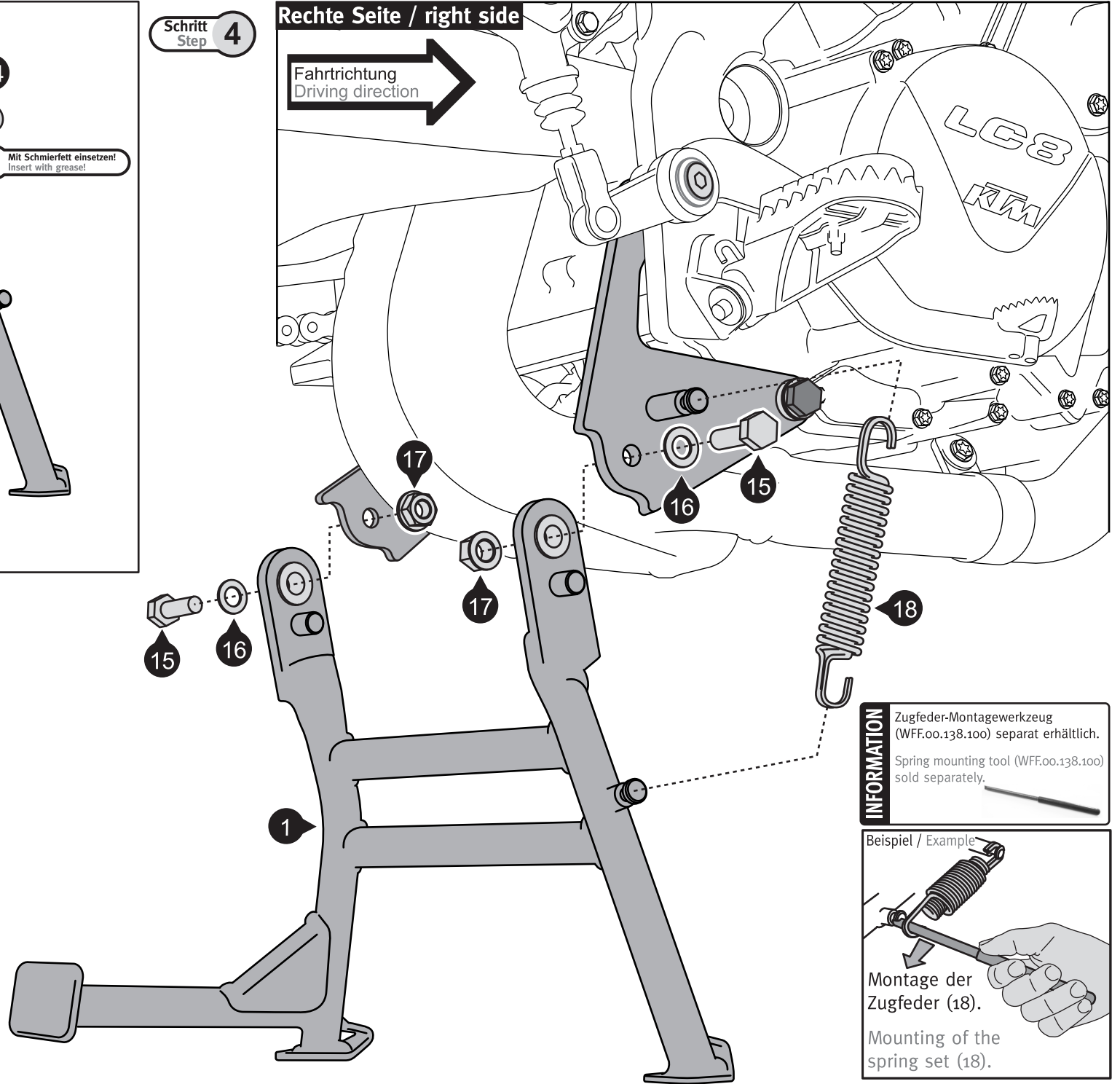

INFORMATION
Zugfeder-Montagewerkzeug (WFF.00.138.100) separat erhältlich.
Spring mounting tool (WFF.00.138.100) sold separately.

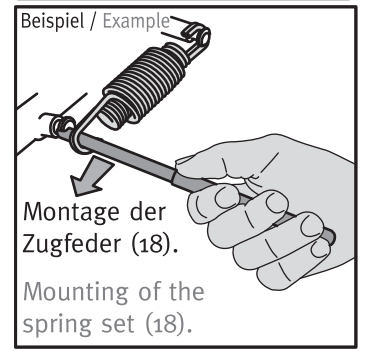
1

Hauptständer
Center Stand



HPS.04.684.900

Anzahl/ Pcs. 1

2

Anbaublech
Mounting Bracket



Rechte Seite / right side

HPS.04.696.902

Anzahl/ Pcs. 1

9

Anbaublech
Mounting Bracket



Linke Seite / left side

HPS.04.696.901

Anzahl/ Pcs. 1

13

Distanzbuchse
Spacer



Da:16 Di:10,5 h:3

Anzahl/ Pcs. 1

14

Lagerbuchse
Bushing



HPS.04.696.005

Anzahl/ Pcs. 2

18

Zugfedersatz
Spring Set



ZFD.00.150.005/ST

Anzahl/ Pcs. 1

3

Sechskantschraube
Hexagon Screw



Festigkeitsklasse 10.9

M10 x 1,25 x 230 DIN 960

Anzahl/ Pcs. 1

6

Senkkopfschraube
Countersunk Screw



M8 x 70 DIN 7991

Anzahl/ Pcs. 1

10

Innensechskant-
schraube
Hexagon Socket Screw



M10 x 45 DIN 912

Anzahl/ Pcs. 2

15

Sechskantschraube
Hexagon Screw



M10 x 30 DIN 933

Anzahl/ Pcs. 2

4

Distanzbuchse
Spacer



Da:20 Di:10,5 h:5

Anzahl/ Pcs. 1

7

Distanzbuchse
Spacer



HPS.04.696.004

Anzahl/ Pcs. 1

11

Unterlegscheibe
Washer



A 10,5 DIN 125

Anzahl/ Pcs. 2

16

Unterlegscheibe
Washer



A 10,5 DIN 125

Anzahl/ Pcs. 2

5

Distanzbuchse
Spacer



Da:20 Di:10,5 h:35

Anzahl/ Pcs. 1

8

Mutter mit Bund,
selbtsichernd
Lock Nut with Flange



M8 DIN 6927

Anzahl/ Pcs. 1

12

Distanzbuchse
Spacer



Da:16 Di:10,5 h:5

Anzahl/ Pcs. 3

17

Mutter mit Bund,
selbtsichernd
Lock Nut with Flange



M10 DIN 6927

Anzahl/ Pcs. 2