

ALU-RACK HONDA NT 700 V Deauville '07  
ALU-RACK HONDA NT 700 V Deauville '07

**Montagehinweise**

Alle vom Motorrad gelösten Schrauben sind gemäß Herstellerangaben wieder zu montieren, oder mit von SW-MOTECH gelieferten Schrauben zu ersetzen. Falls nicht anderweitig definiert, diese Schrauben nach Tabelle anziehen:

<b>M6</b>	<b>9,6 Nm</b>
<b>M8</b>	<b>23 Nm</b>

Gegebenenfalls Schrauben mit flüssiger Schraubensicherung einkleben.

Prüfen Sie nach 50 km alle Verbindungen auf festen Sitz.

**Max. Zuladung 5 Kg inklusive Koffer und Adapter.  
Ist das Zuladungsgewicht des Fahrzeuges durch den Hersteller limitiert, gelten diese Grenzwerte.**

**Mounting Instruction**

SW-MOTECH products should be installed by a qualified, experienced motorcycle technician. If you are unsure of your ability to properly install a product, please have the product installed by your local motorcycle dealer. SW-MOTECH takes no responsibility for damages caused by improper installation.

All screws, bolts and nuts, including all replacement hardware provided by SW-MOTECH, should be tightened to the torque specified in the OEM maintenance manual for your motorcycle. If no torque specifications are provided in the OEM maintenance manual, the following torques may be used:

<b>M6</b>	<b>9,6 Nm</b>
<b>M8</b>	<b>23 Nm</b>

All screws, bolts and nuts should be checked after driving the first 50 km to ensure that all are tightened to the proper torque.

Medium strength liquid thread-locker (i.e., "Loctite") should be used to secure all screws, bolts and nuts.

**Max. Load On Rear Carrier: 5 Kg (11 lbs) inclusive case and adapter or the motorcycle manufacturer's weight limit, whichever is less.**

**!** Achtung: Falls die Montage einer Adapterplatte vorgesehen ist, MÜSSEN die Haltenocken am ALU-RACK vor dessen Anbau am Motorrad verschraubt werden.

Attention: Cam-locks from adapter kit MUST be installed before attaching the ALU-RACK to the bike.

SW-MOTECH GmbH & Co. KG  
Ernteweg 8/10  
35282 Rauschenberg  
Germany

Tel. +49 (0) 64 25/8 16 8-00  
Fax +49 (0) 64 25/8 16 8-10

info@sw-motech.com  
www.sw-motech.com

1

ALU-RACK  
ALU-RACK



schwarz/black

GPT.01.615.001 00

Anzahl/ Pcs. 1

2

Senkkopfschraube  
Counter Sunk Screw



silber/silver

M8 x 55 DIN 7991

Anzahl/ Pcs. 4

3

Distanzbuchse  
Spacer



Da:20 Di:8,4 h:25

Anzahl/ Pcs. 4

4

Einlegemutter  
Inlay Nut



GPT.01.615.900 00

Anzahl/ Pcs. 2

Vorbereitung der original Heckteile / Preperation of the original rear parts

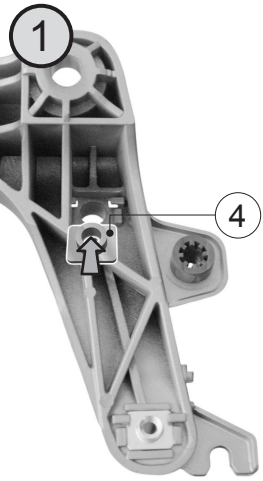

Demontieren Sie beidseitig die Original Haltegriffe sowie die obere Heckverkleidung. Anschließend die Einlegemuttern (4) wie gezeigt in die vorhandene Halterung der zuvor demontierten Griffe einsetzen.

Remove the original grips and the rear plastic cover. Insert the inlay nuts (4) under the detached grips as shown.

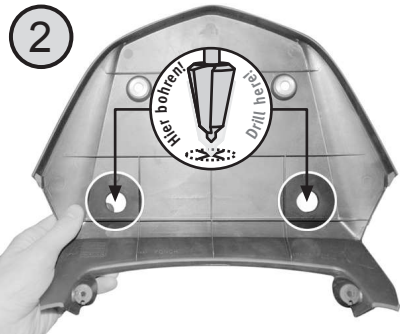

Bohren Sie an den markierten Stellen auf der Rückseite der zuvor demontierte Heckverkleidung zwei Löcher mit einem 6-mm-Bohrer. Nutzen Sie anschließend diese Vorbohrungen, um von der Außenseite der Verkleidung mit Hilfe eines 22-mm-Schälbohrers die finalen Aussparungen zu schaffen. Anschließend alle zuvor demontierten Teile montieren.

Drill 6-mm-pilot holes at the marked points through the detached rear plastic cover. Then to make the final holes with a 22-mm-countersunk drill bit from the outer side of the rear plastic cover. Finally remount all parts.

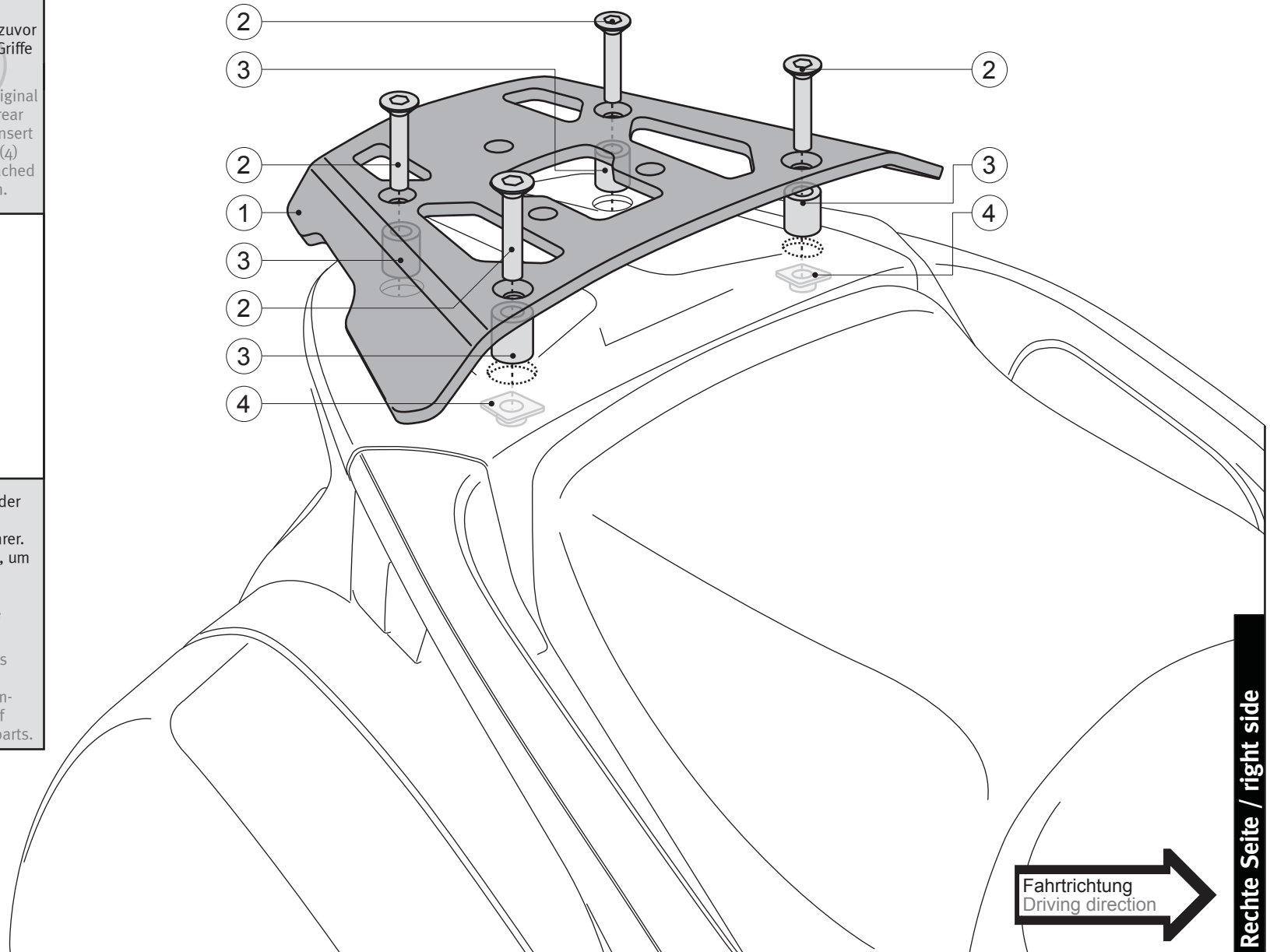

Rechte Seite / right side